



▲ Rijplaten, 250 cm lang



▲ De rijplaten worden onder het chassis in rijplaathouders opgeborgen

▼ Voorrek



▼ Asschokbreker



▼ Reservewiel



▼ Huif



▲ De huif is rondom te openen en de middenpaal is uitneembaar



▲ Het huifgeraamte met aluminium planken is zeer stabiel

MEDAX

	MEDAX 3040 405 x 203	MEDAX 3540 405 x 203	MEDAX 3050 502 x 203	MEDAX 3550 502 x 203	MEDAX 3060 611 x 203	MEDAX 3560 611 x 203
<b>Afmetingen en gewichten:</b>						
Totaal draagvermogen	3000	3500	3000	3500	3000	3500
Aantal assen	2	3	2	3	2	3
Ledig gewicht	580	700	660	780	720	840
Laadvermogen	2420	2800	2340	2720	2280	2660
Baklengte binnenwerks (A)	405	405	502	502	611	611
Bakbreedte binnenwerks (B)	203	203	203	203	203	203
Laadvloerhoogte (C)	68	68	68	68	68	68
Dissellengte (D)	145	145	145	145	145	145
Totale lengte (E)	560	560	657	657	766	766
Totale breedte (F)	210	210	210	210	210	210
Totale hoogte (G)	98	98	98	98	98	98
Bordhoogte (H)	30	30	30	30	30	30
Bandenmaat	195/50R13	195/50R13	195/50R13	195/50R13	195/50R13	195/50R13
<b>Accessoires:</b>						
Huif 180 cm	●	●	●	●	●	●
insteekhoogte (I)	175	175	175	175	175	175
totale hoogte (J)	257	257	257	257	257	257
Huif 210 cm	●	●	●	●	●	●
insteekhoogte (I)	205	205	205	205	205	205
totale hoogte (J)	287	287	287	287	287	287
Voorrek	●	●	●	●	●	●
totale hoogte (K)	80	80	80	80	80	80
Rijplaten	●	●	●	●	●	●
Reservewiel	●	●	●	●	●	●
Asschokbrekers	●	●	●	●	●	●

Afmetingen staan vermeld in cm, gewichten in kg.

● Accessoire is leverbaar bij betreffende aanhangwagen.

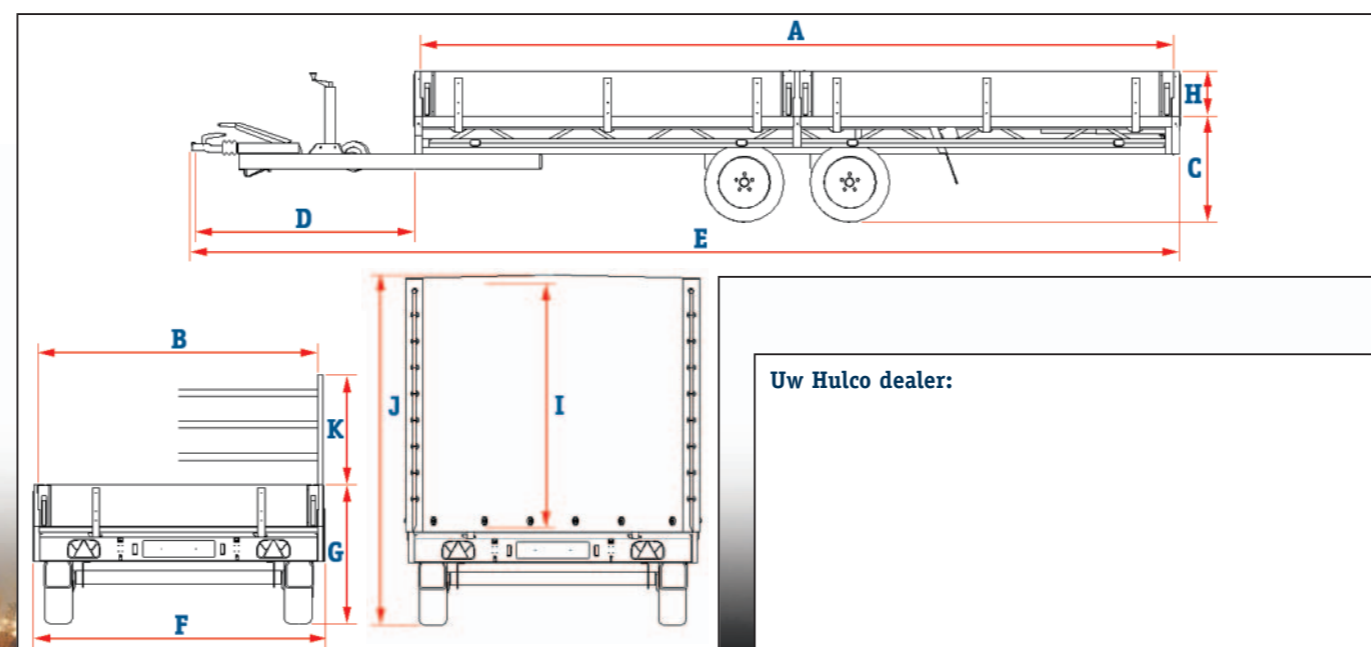

[www.hulco.eu](http://www.hulco.eu)



Kwaliteit, Veiligheid en Gebruiksgemak



Plateauwagens zijn ideaal om grote volumes te transporteren. Doordat de wielen en banden zich onder de laadvloer bevinden, ontstaat een grote laadoppervlakte.

**Hulco Trailers B.V.** maakt aanhangwagens van uitzonderlijke kwaliteit. Aan de basis van onze plateauwagens staat een sterk en stabiel vakwerkchassis. In de praktijk betekent dat niet alleen een groter laadvermogen; het chassis gaat tevens veel langer mee.

Naast kwaliteit staan bij ons ook veiligheid en gebruiksgemak hoog in het vaandel. Daarom beschikt elke plateauwagen over een royale standaarduitrusting. Deze bestaat onder meer uit geïntegreerde zijverlichting, uittrekkokers aan de achterzijde, zijborden die onder de laadvloer wegklappen, een lage laadvloer en voldoende bindmogelijkheden. In deze folder leest u hier meer over.

**MEDAX 3050**  
3000 kg; 2 assen



**MEDAX 3560**  
3500 kg; 3 assen

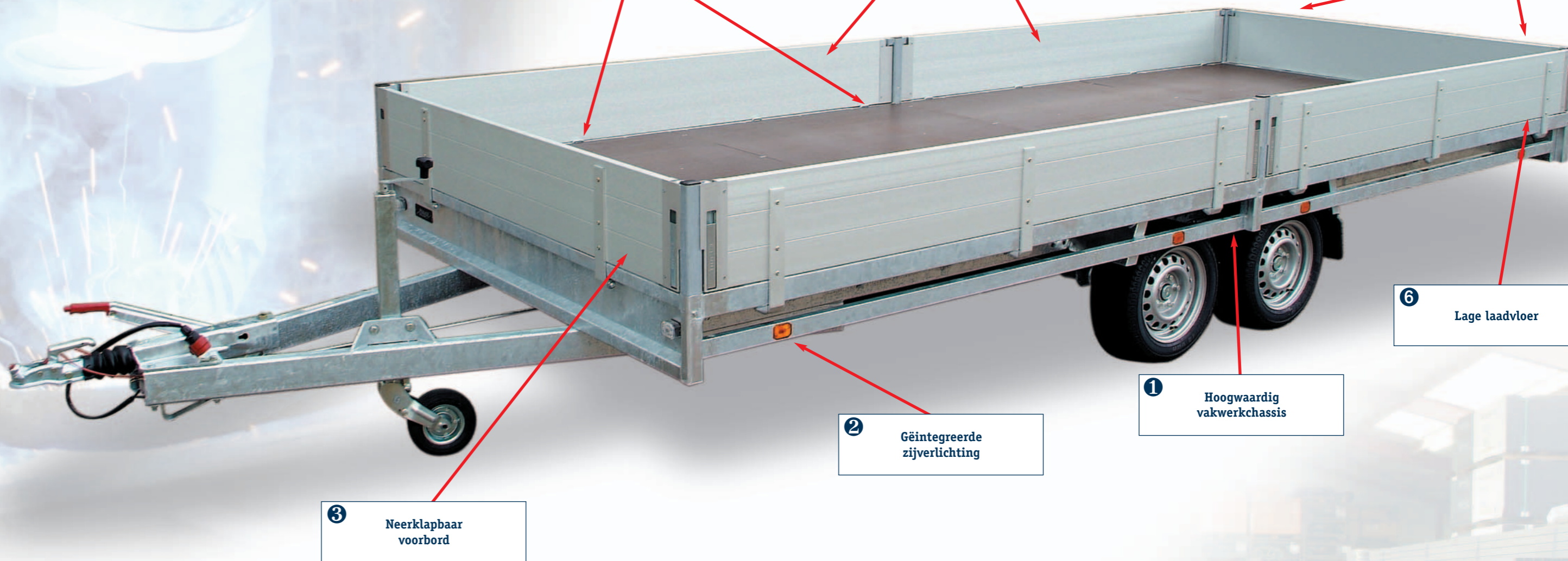

▼ **1 HOOGWAARDIG VAKWERKCHASSIS**

Het compleet gelaste chassis is opgebouwd uit kokerprofielen. Met name de schoorverbindingen (oftewel het vakwerk) en de grote hoeveelheid dwarsdragers garanderen een sterk en zeer stabiel chassis. De geringe afstand tussen de dwarsdragers zorgt bovendien voor een goede ondersteuning van de vloer.



▲ **2 ALTIJD ZICHTBAAR**

De verlichting is vaak een breekbaar onderdeel van een aanhangwagen. Dankzij onze geïntegreerde zijverlichting is dat verleden tijd. Het voorkomt niet alleen beschadigingen, maar zorgt ook dat u altijd goed zichtbaar bent. Dat is wel zo veilig.



▼ **3 NEERKLAPBAAR VOORBORD**

Het is mogelijk om het voorbord neer te klappen. Het rust dan op de dissels en biedt zo ruimte aan een lading die aan de voorzijde uitsteekt.



▼ **4 UITTREKKOKERS AAN ACHTERZIJDE**

Met behulp van de uittrekkokers aan de achterzijde kunt u tevens het achterbord vlak leggen. Een lading die aan de achterkant uitsteekt vormt hierdoor geen enkel probleem.



▲ **5 SCHADEVRIJ LADEN EN LOSSEN**

De zijborden vallen in neergeklapte positie geheel weg onder de laadvloer. Zo kunt u met bijvoorbeeld een heftruck tot aan de plateauwagens rijden zonder de borden en scharnieren te beschadigen. De zijborden van plateauwagens met een lengte vanaf 502 cm bestaan bovendien uit twee delen.

▼ **6 LAGE LAADVLOER**

Onze plateauwagens hebben standaard een lage laadvloerhoogte. Deze creëren wij door het gebruik van een kleine bandenmaat. Een lage laadvloer betekent niet alleen makkelijk laden en lossen, ook voor het gebruik van rijplaten is dit zeer belangrijk.



▲ **7 VOLDOENDE BINDMOGELIJKHEDEN**

Elke plateauwagen beschikt standaard over veel bindhaken in de vloer; acht stuks bij plateauwagens met een lengte van 405 cm en zestien stuks bij plateauwagens met een lengte vanaf 502 cm. Aan het chassis bevinden zich bovendien nog meerdere touwhaken. Zo is het altijd mogelijk uw lading stevig en bovenal veilig vast te binden.